

# *MANUAL DE USUARIO*

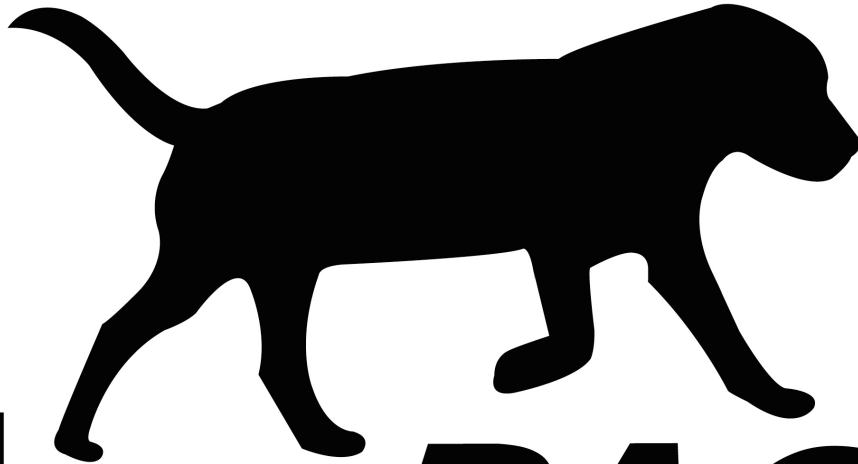

dog **PACER**<sup>TM</sup>

LF-3.1

[WWW.DOGPACER.COM](http://WWW.DOGPACER.COM)



Este es un equipo de ALTA POTENCIA; NO Use EL MISMO conector CON OTROS ELECTRODOMÉSTICOS DE ALTA POTENCIA como aire acondicionado, componentes, consolas, entre otros. Elija un enchufe exclusivamente para esta máquina.

El producto puede variar en las imágenes mostradas debido a actualizaciones en los mismos.

# ÍNDICE

## Tabla de contenido

<b>1. INSTRUCCIONES GENERALES</b>	<b>3</b>
1.1 ADVERTENCIA: INFORMACIÓN ELÉCTRICA	4
1.2 INSTRUCCIONES DE FUNCIONAMIENTO	4
<b>2. RESUMEN DE LA MÁQUINA</b>	<b>5</b>
<b>3. INSTRUCCIONES DE MONTAJE</b>	<b>6</b>
3.1 Montaje Inicial	6
3.2 Tensión de la banda & Localización	10
3.3 Computadora- conociendo su regulador.	12
3.4 Función Inicio Rápido (Posteriormente al montaje)	13
3.5 Display Calorías	13
3.6 Función de Inclinación	13
3.7 Transporte	14
3.8 Programas	14
3.8.1 Seleccionar un Programa	14
3.8.2 Programas predeterminados	14
3.8.3 Lista de programas	14
<b>4. MANTENIMIENTO</b>	<b>16</b>
4.1 Limpieza General	16
4.2 Mantenimiento General	16
4.3 Lubricación de Banda/Plataforma/Rodillo	17
4.4 Verificar la lubricación de la banda	18
<b>5. RESOLUCIÓN DE PROBLEMAS</b>	<b>18</b>
5.1 Señales de alarma	18
<b>6. EJERCICIO (un gran inicio para poner a tu perro en la pista)</b>	<b>19</b>
<b>7. DIAGRAMA AMPLIADO</b>	<b>20</b>

# 1. INSTRUCCIONES GENERALES

*ADVERTENCIA: Para reducir el riesgo de heridas, es importante que lea a detalle las advertencias e instrucciones en este manual, sobre la caminadora de tu perro. No se asume la responsabilidad por heridas o daños causados por el mal uso del equipo.*

1. Antes de empezar el programa de ejercicio, consulte a su médico veterinario. Especialmente si su perro tiene más de 10 años de edad o tiene algún problema de salud.
2. Es responsabilidad del dueño, asegurarse que toda persona que use esta caminadora, esté debidamente informada sobre todas las advertencias y precauciones del mismo.
3. Use la caminadora solamente como se describe en este manual.
4. Sitúe la caminadora sobre una superficie nivelada, con un mínimo de 2.4 m de espacio libre detrás de ella y 0.6 m en cada lado. No instale la caminadora en una superficie que pueda bloquear las aperturas de aire. Para proteger el piso o la alfombra, se recomienda usar un tapete bajo la caminadora.
5. Guarde la caminadora dentro, lejos de la humedad y el polvo. No coloque la caminadora en el garaje o patio cubierto, o cerca del agua.
6. No use la caminadora en lugares donde se empleen aerosoles o donde se esté administrando oxígeno.
7. Mantenga a los niños alejados de la caminadora en todo momento.
8. La caminadora debe ser usada solamente por perros que pesen hasta 80 kg.
9. No permita el uso de un perro a la vez sobre la caminadora..
10. Al conectar el cable de alimentación, enchufe el cable eléctrico en un circuito / circuito a tierra. Ningún otro aparato deberá estar conectado al mismo circuito.
11. Si se necesita un cable de extensión, use solo un cordón de 3 conductores, calibre 14 (12 mm) no es más de 2.0 m de largo.
12. Mantenga el cable alejado de superficies calientes.
13. Nunca ponga en movimiento la cinta mientras que la potencia esté apagada. No use la caminadora si el cable eléctrico o el enchufe están dañados o si la caminadora no está funcionando correctamente.
14. Lea, comprenda y pruebe el procedimiento de parada de emergencia antes de usar la caminadora
15. Recuerde, la caminadora es capaz de alcanzar altas velocidades. Así que, ajuste la velocidad gradualmente para evitar cambios repentinos de velocidad.
16. Nunca descuide la caminadora mientras esté funcionando. Es mejor, siempre retirar la llave, desconectar el cable de alimentación y mover el interruptor de encendido/ apagado a la posición de “off” cuando la caminadora no esté en uso.
17. No trate de levantar, bajar, o mover la caminadora hasta que esté bien ensamblada. Usted debe ser capaz de levantar con seguridad 23 kg (51 lbs) para subir, bajar o mover la caminadora.
18. Al mover la caminadora, asegúrese que las clavijas del centro estén sosteniendo firmemente el marco en la posición abierta.
19. No cambie la inclinación de la caminadora colocando objetos debajo de ella.

20. Inspeccione y ajuste apropiadamente todas las piezas de la caminadora regularmente. Ya que, la constante apertura y cierre puede aflojar la bisagra central.
21. Nunca deje caer o inserte algún objeto en las aberturas de la caminadora.
22. PELIGRO: Desconecte siempre el cable eléctrico después de usar, antes de limpiar la caminadora, y antes de cumplir los procedimientos de ajuste recomendados en este manual. Nunca quite la tapa del motor a menos que lo indique un representante de servicio autorizado. Sólo un representante de servicio autorizado debe realizar un servicio diferente de los procedimientos de este manual.
23. Esta caminadora está diseñada para uso doméstico. No use la caminadora en ningún lugar comercial, de alquiler o institucional.
24. ADVERTENCIA: Si el cable de alimentación está dañado, debe ser reemplazado por el fabricante, un agente de servicio o por personal calificado, con el fin de evitar un incidente.
25. Instale la caminadora sobre una superficie plana con un tomacorriente adecuado. Los voltios adecuados/ Hz están marcados en la etiqueta de la máquina.
26. La temperatura permitida para el equipo es de 5 a 41 grados Celsius (Centígrados). Si la caminadora ha sido expuesta a temperaturas bajas, deje que se caliente a temperatura ambiental antes de conectarla. Si no sigue este procedimiento, podría dañar la pantalla del equipo u otros componentes eléctricos.

## **1.1 ADVERTENCIA: INFORMACIÓN ELÉCTRICA**

- NUNCA usar esta caminadora con un tomacorriente de pared con interruptor de circuito a tierra (GFCI). Coloque el cable de alimentación lejos de cualquier parte móvil de la caminadora incluyendo la cinta y ruedas de transporte.
- NUNCA retire la tapa, sin antes desconectar la alimentación.

## **1.2 INSTRUCCIONES DE FUNCIONAMIENTO**

- Recuerde que los cambios en la velocidad no se presentan inmediatamente. La computadora seguirá el orden en forma gradual.
- IMPORTANTE- La caminadora no iniciara hasta que el aparato este encendido y la LLAVE DE SEGURIDAD SE ENCUENTRE EN SU LUGAR CORRESPONDIENTE.
- Para evitar perder el equilibrio y algún incidente, NUNCA ponga a su perro en la caminadora mientras que la cinta se este moviendo. Esta unidad se inicia con una velocidad muy baja. Es correcto estar de pie en la cinta durante la aceleración, después haber aprendido a utilizar esta máquina.
- Esta maquina dispone de una llave de seguridad. Al remover la llave de seguridad la cinta se detendrá y la caminadora se apagará automáticamente. Introduzca la llave de seguridad para restablecer la visualización.
- No use presión excesiva sobre los botones del equipo. Estos, han sido configurados para funcionar con poca presión.

## 2. RESUMEN DE LA MÁQUINA

Esta caminadora motorizada puede ayudar a completar su objetivo de mantener en forma su perro, tener una vida feliz, larga y saludable.

Rango de velocidad: 0.8 -12 KM/H(0.1 incrementos)

Inclinación manual: 5-9 grados

Programas: 3 programas predeterminados (P1-P3)

Potencia del motor: 1.5 hp Máximo

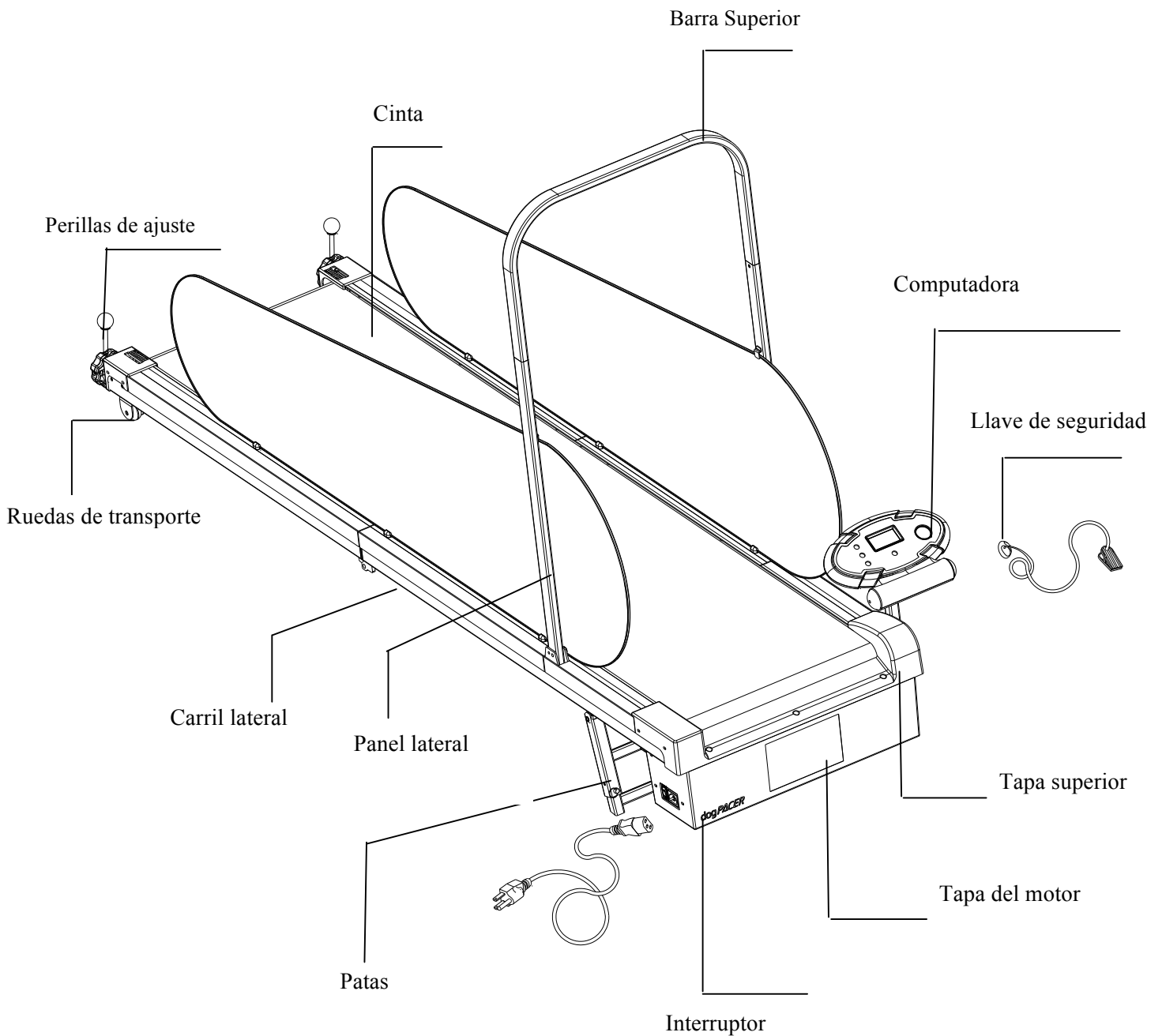

### 3. INSTRUCCIONES DE MONTAJE

#### 3.1 Montaje Inicial

Transportar el dogPACER de la caja y acomodarlo sobre un cartón, un colchón o una alfombra. Asegúrese de tener suficiente espacio para trabajar.

- Situar el dogPACER en un área abierta, así habrá más espacio para trabajar.
- Extienda el dogPACER de lado (vea la figura siguiente)

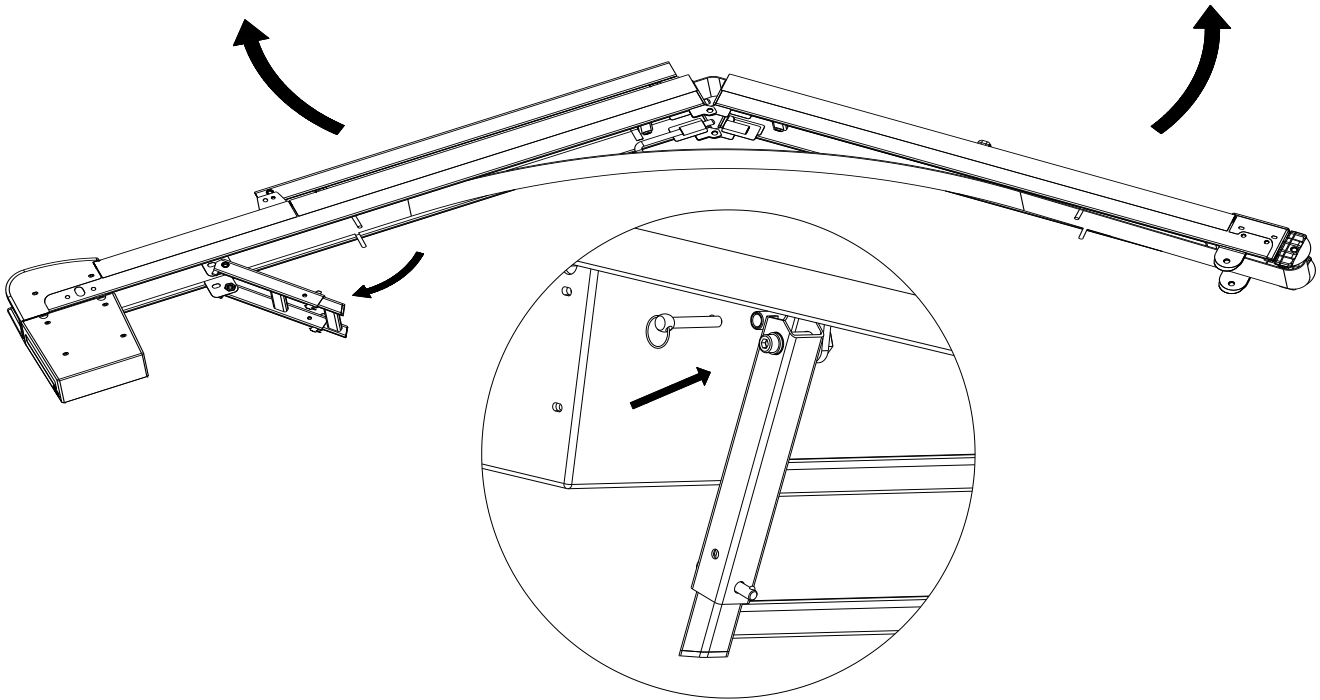

- Extienda las patas y fíjelo en su lugar con los pernos (Bolt Ø6). Asegúrese que estén bloqueados (ver la figura previa).

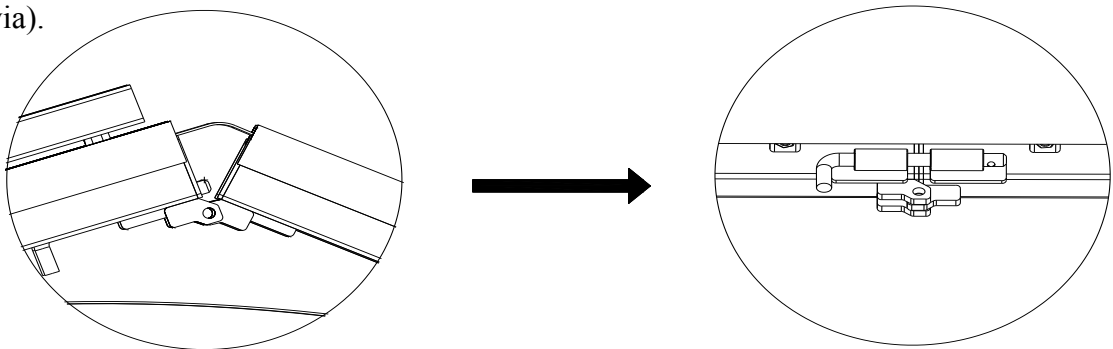

- Después de la apertura, cuando el dogPACER está de su lado, deslice la barra de seguridad (Bolt Ø10\*140) a la posición de bloqueo. El bloqueo de seguridad se encuentra en el medio de la cinta de correr (vea el diagrama anterior)

- Coloque la barra superior en su lugar y ajuste los 4 tornillos (Bolts M6\*15). La parte superior se puede despegar si tu perro es demasiado grande. NOTA: Ajuste los tornillos un poco a la vez, uno por uno, con la llave hexagonal de 5 mm.

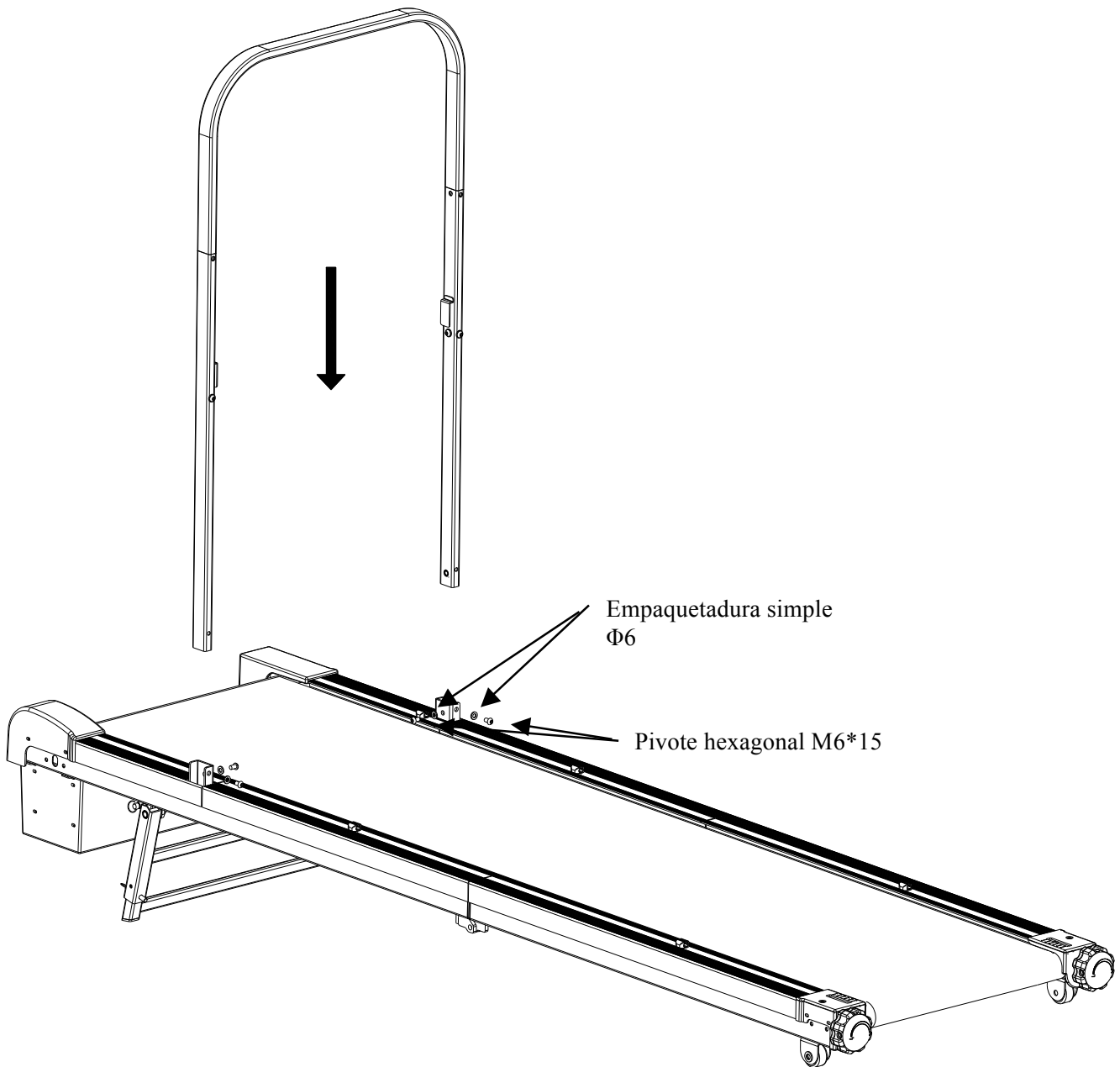

- Coloque el computador con el cable a través del soporte y conecte la base de la computadora al soporte, usando ST4.2 \* 12 tornillos (vea el siguiente diagrama).

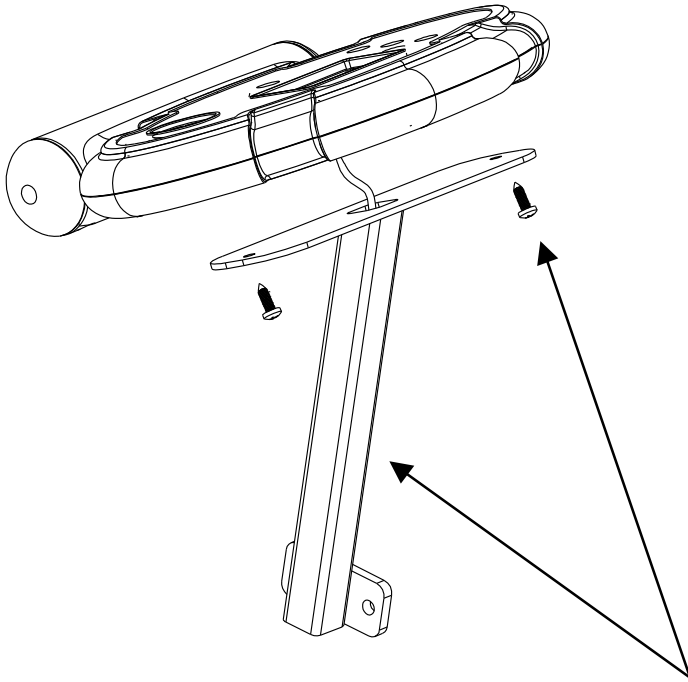

Tornillos de sostén con cabeza en cruz en rosca ST 4.2\*12  
(Tornillos para la barra de la computadora)

- Conecte el cable de la computadora con el cable que se expone fuera de la máquina (vea el siguiente diagrama).

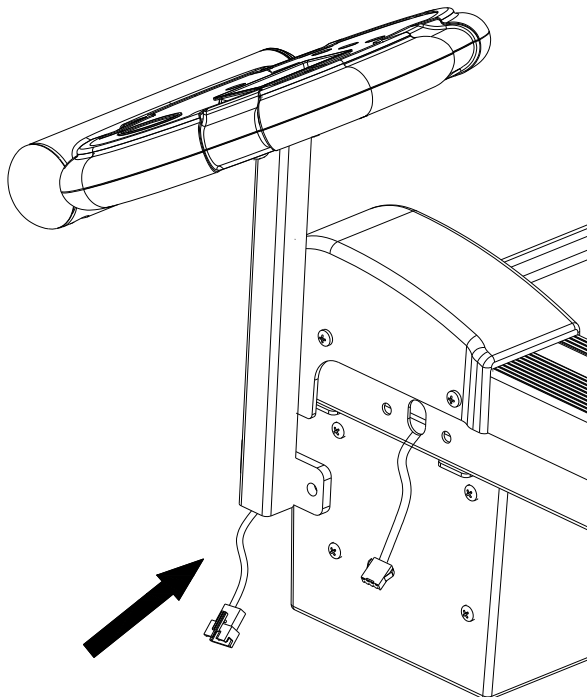



- Conecte la computadora con la caminadora, usando los dos tornillos específicos (vea el diagrama).

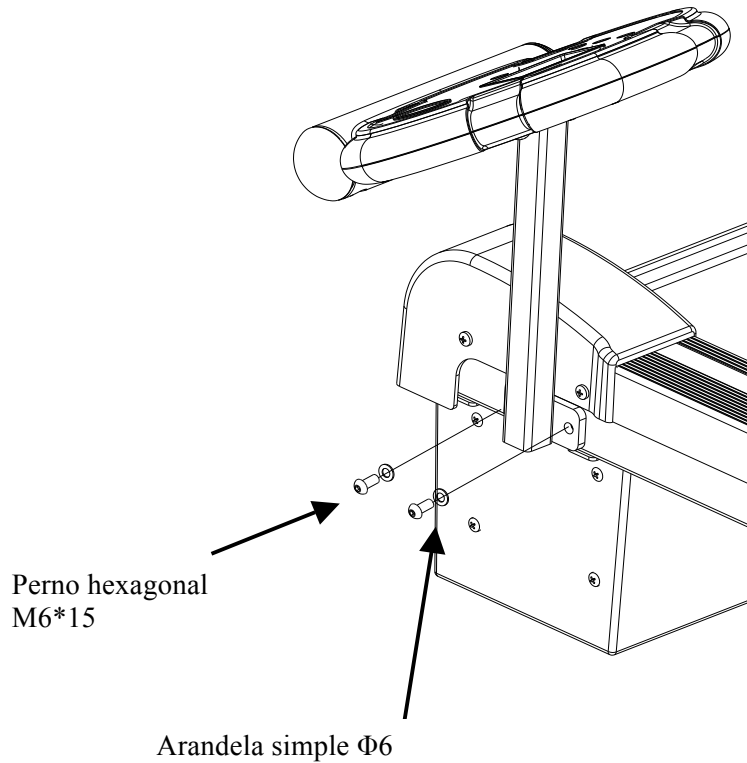

### Procedimiento para fijar el panel lateral:

1. Coloque el panel lateral sobre la cinta de la caminadora, inserte el panel lateral a los 3 ganchos de goma (A, B y C) en los carriles laterales PVC.
2. Levante el panel lateral y coloque la parte superior de la misma debajo del clip que esta en la barra superior.

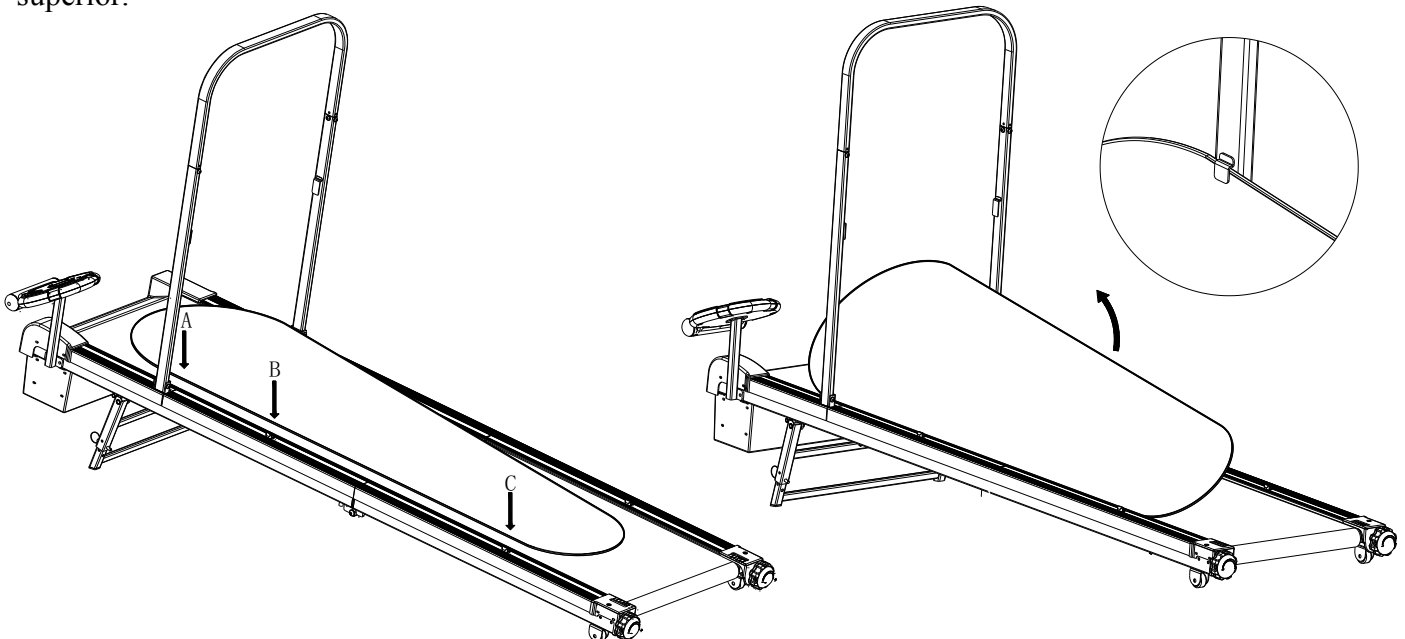

### 3.2 Tensión de la banda & Localización

- La banda viene ensamblada suelta. El sistema de la perilla de ajuste se encuentra en los casquillos de extremo posterior. Inclínese al lado posterior de la banda, gire la banda con las manos. Después de centrar la banda, comience a girar las dos perillas de ajuste en sentido de las agujas del reloj para aumentar la tensión.
- Para que la banda tenga tensión suficiente, la escala del rodillo debe estar situada entre los números 2-3 en ambos lados (vea el diagrama). Use la marca blanca en el rodillo para una mejor indicación.

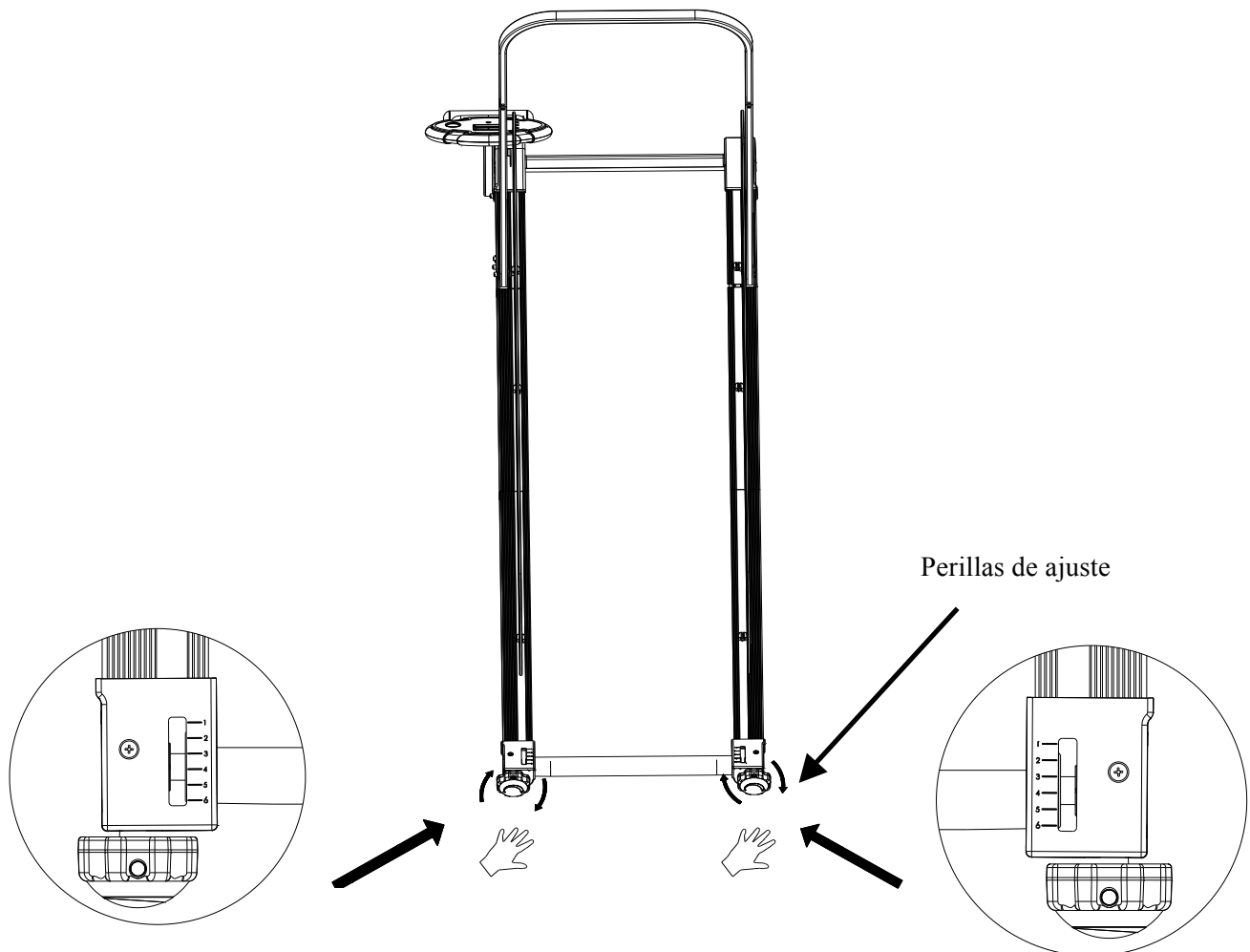

- Si no le es posible ajustar con las manos el rodillo posterior, use las astas de asistencia (Ø8 Buld Bolt).

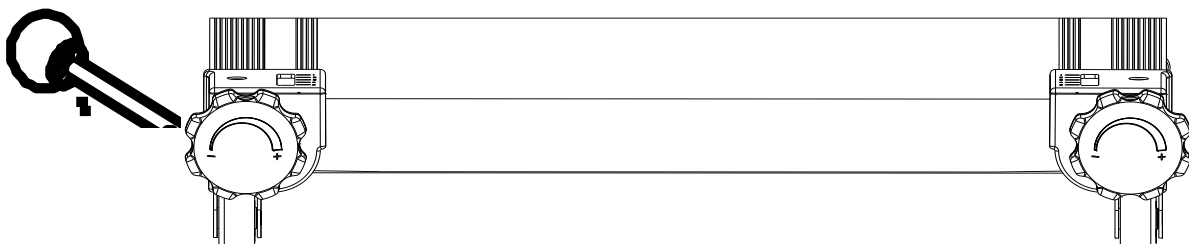

- NO AJUSTE DEMASIADO – Apretar demasiado puede causar daños a la banda y un desperfecto prematuro al rodillo (alineación).

## Ajuste de la colocación de la banda:

(Asegúrese que la colocación de la banda es regulada correctamente, ya que es muy importante para su perro. Es decir, una colocación correcta facilita una superficie lisa y estable para correr. Además, ayuda a regular la tensión de los extremos de modificación de la banda).

- Después que la banda y todos los tornillos estén apretados, conecte el cable de alimentación a un circuito de tierra. Encender el dogPACER con el interruptor (reset/off). Pulse el botón de START / STOP en la computadora. La computadora hará una cuenta regresiva y comenzará a moverse a una velocidad mínima (0.8 KM/H).
- En velocidad mínima, controle la banda desde la parte posterior y observe si hay una inclinación o un desplazamiento hacia la derecha o izquierda.
- Si la banda se desplaza hacia la derecha, ajuste la perilla derecha (en sentido agujas del reloj) y afloje la perilla izquierda (en sentido contrario agujas del reloj) utilice la perilla del sistema de ajuste hasta que la banda se centre (con el movimiento), observe el diagrama en la parte inferior izquierda. En cambio, si la banda se desplaza hacia la izquierda, ajuste la perilla derecha y afloje la perilla izquierda, utilizando la perilla del sistema de ajuste hasta que la banda se centre (observe el diagrama en la parte inferior derecha). Al ajustar la banda, utilizando las perilla es importante ajustar la banda en incrementos de media vuelta. Ya que, ajustar demasiado la banda puede ocasionarle daños a la misma.

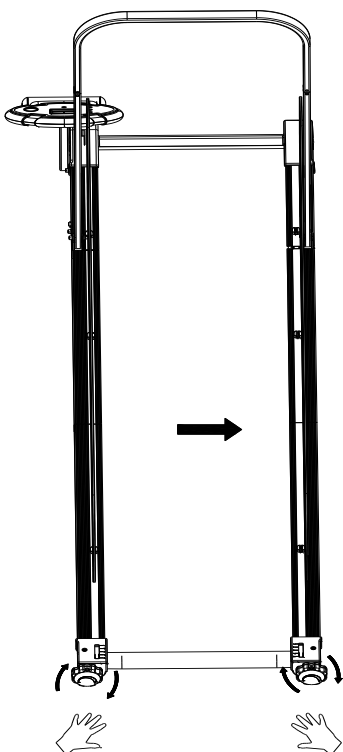

Si la banda se desplaza a la derecha:

1. El lado derecho no tiene suficiente tensión, y el lado izquierdo es correcto, por favor apretar la perilla derecha.
2. La tensión del lado derecho es correcta, la tensión del lado izquierda está demasiado apretada, por favor aflojar la perilla izquierda.

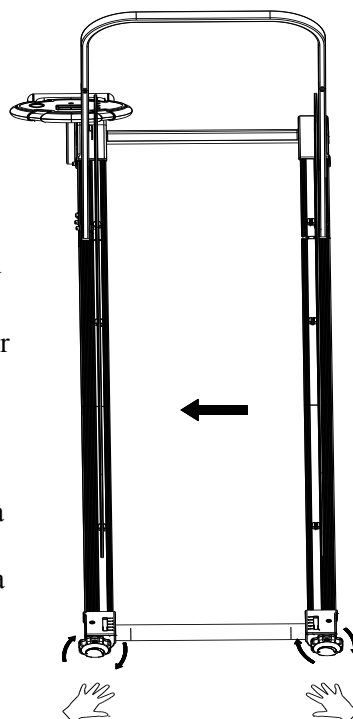

Si la banda se desplaza a la izquierda:

1. El lado izquierdo no tiene suficiente tensión, y el lado derecho es bueno, por favor apretar la perilla izquierda.
2. La tensión del lado izquierdo es buena, la tensión del lado derecho está demasiado apretada, por favor aflojar la perilla derecha.

### 3.3 Computadora- conociendo su regulador.

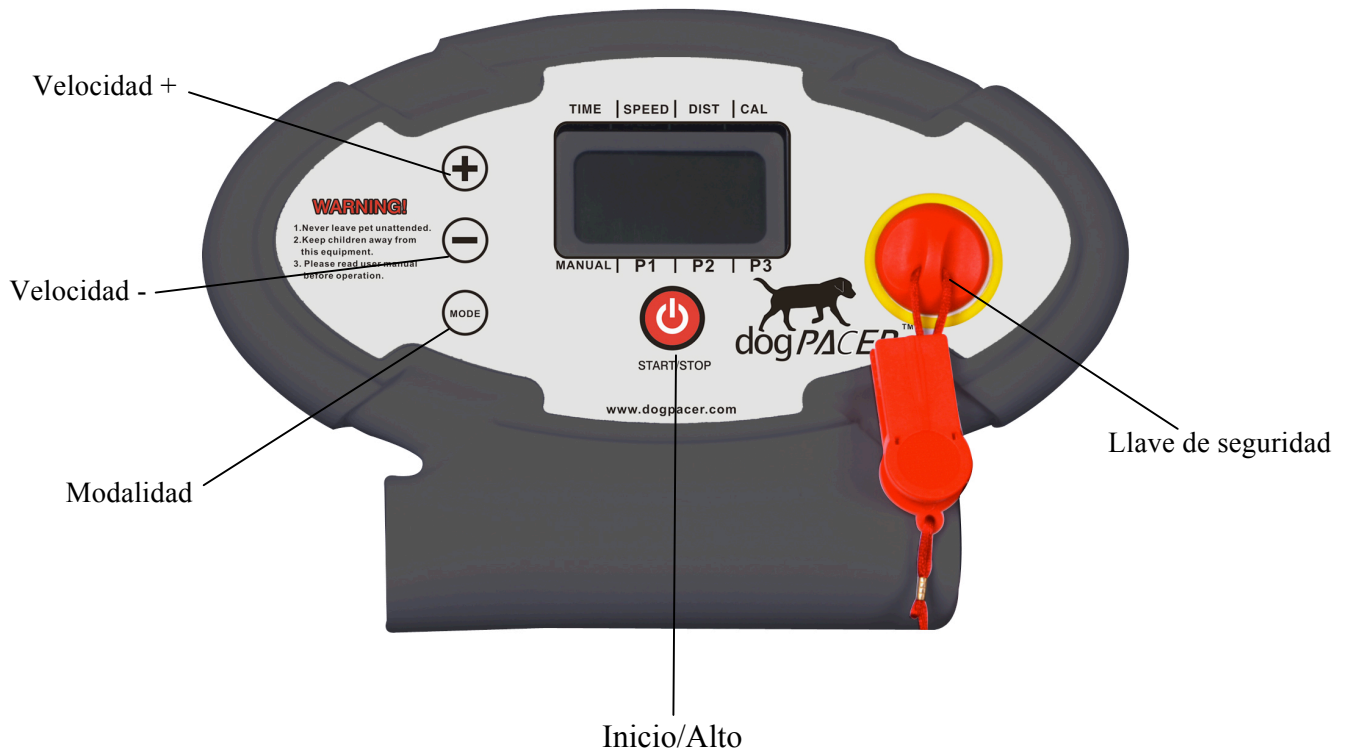

- Antes de comenzar, recuerde insertar la "llave de seguridad" a su computadora. Si no se conecta, la pantalla mostrará "E0"

#### (1) MODALIDAD

Pulse el botón de modalidad cuando la máquina esté apagada y seleccione "P1-P3". Posteriormente, cuando el equipo ya esté ejecutándose, pulse el botón de modalidad para seleccionar el tiempo, velocidad, calorías y distancia deseadas.

#### (2) START/STOP

Cuando el equipo esté apagado, pulse el botón START / STOP para iniciar. Y cuando la máquina esté ejecutándose, presione el botón START / STOP para hacer una parada lenta hasta que la máquina se detenga.

#### (3) VELOCIDAD "+"

Durante la ejercitación, pulse el botón "+" para aumentar la velocidad a 0.1km/h. Mantenga pulsado el botón "+" para aumentar la velocidad de forma continua.

#### (4) VELOCIDAD "-"

Durante la ejercitación, pulse el botón "-" para disminuir la velocidad a 0.1km/h. Mantenga pulsado el botón "-" para disminuir la velocidad de forma continua.

### 3.4 Función Inicio Rápido (Posteriormente al montaje)

- Pulse el botón START / STOP para iniciar el movimiento de la banda a 0.8 KM/H, luego ajuste a la velocidad deseada utilizando “+” o “-”.
- Pulse y mantenga oprimido el botón“-” para reducir la velocidad de la caminadora a la velocidad deseada.
- Pulse el botón START / STOP mientras la banda se está moviendo, enseguida la velocidad de la banda disminuirá gradualmente.

### 3.5 Display Calorías

Muestra las calorías logradas, en cualquier momento, durante el entrenamiento de tu perro.

Nota: Esta es una guía general para la comparación de diferentes sesiones de ejercicios, no puede ser utilizada con fines médicos.

### 3.6 Función de Inclinación

- El dogPACER contiene 4 posiciones de inclinación manuales distribuidos de 5 a 9 grados (5, 6.5, 7.5 y 9 grados)

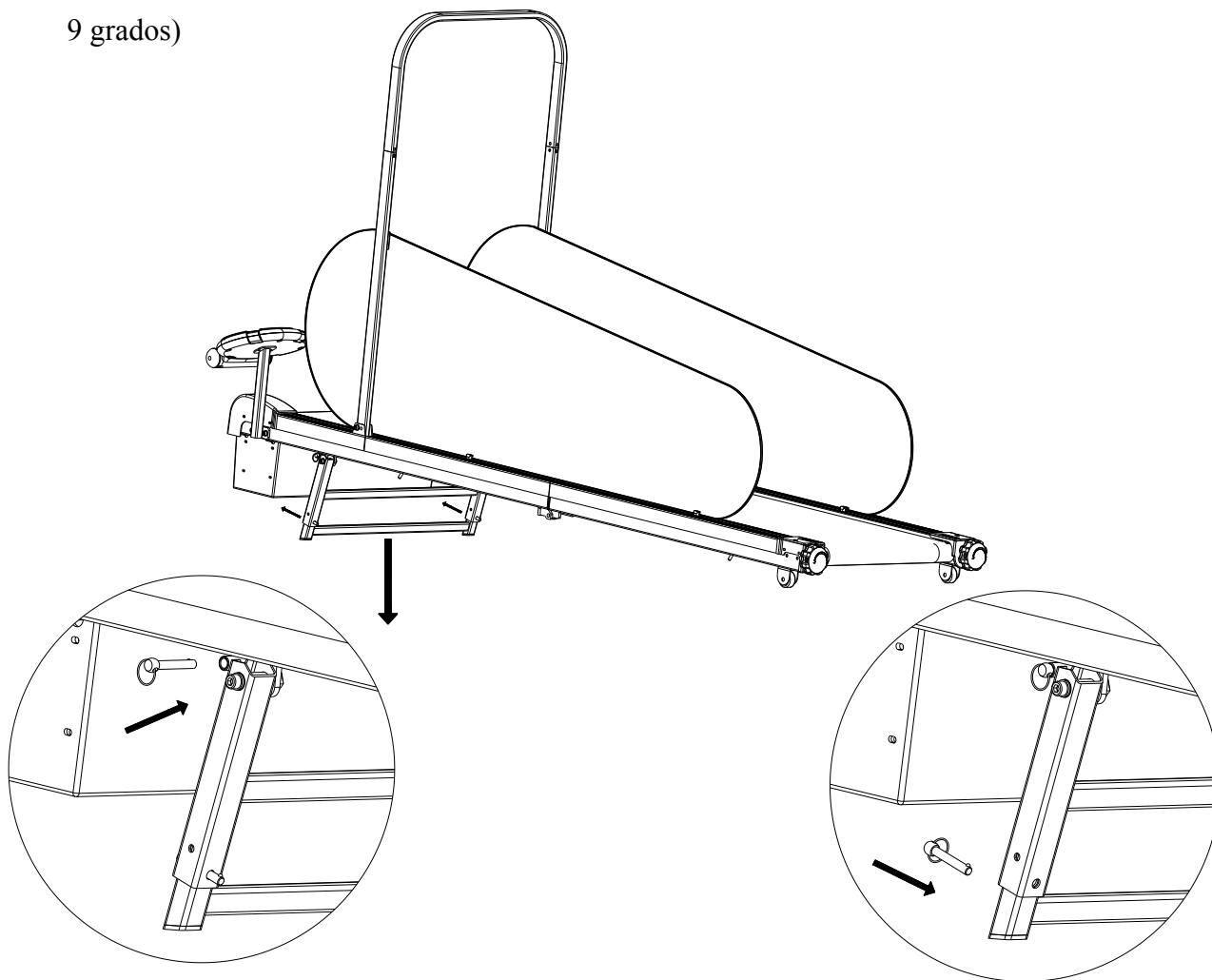

### 3.7 Transporte

Para transportar la caminadora de un lugar a otro, use las ruedas de transporte.

Nota: debe ser capaz de soportar un aproximado de 25 kg.

### 3.8 Programas

#### 3.8.1 Seleccionar un Programa

- Para elegir el programa predeterminado, encienda la máquina, pulse 'MODALIDAD', y por último presione "START / STOP", para iniciar el programa con los valores seleccionados.

#### 3.8.2 Programas predeterminados

Cada programa predeterminado tiene un tiempo máximo de 30 minutos por entrenamiento. Puede comenzar con 10 minutos y después ajustarlo con el nivel de comodidad de su perro. Elija entre P1, P2, o P3 para proporcionar a su perro el nivel de ejercicio deseado. Recuerde, cada programa tiene varios cambios de velocidad (vea la lista de programas).

#### 3.8.3 Lista de programas

- **P1** - Pacer Fácil
- **P2** - Pacer Intermedio
- **P3** - Pacer Competitivo

#### P1 – Pacer Fácil

TIEMPO(mins)	1	2	3	4	5	6	7	8	9	10	11	12	13	14	15	16	17	18	19	20	21	22	23	24	25	26	27	28	29	30	30 min
VELOCIDAD (km/h)	3	4	4	5	4	4	5	4	5	4	4	3	5	4	3	4	5	4	5	3	4	5	4.5	4	5	4	3	4	4	3	ALTO

#### P2 – Pacer Intermedio

TIEMPO(mins)	1	2	3	4	5	6	7	8	9	10	11	12	13	14	15	16	17	18	19	20	21	22	23	24	25	26	27	28	29	30	30 min
VELOCIDAD (km/h)	3	4.5	4.5	6	4.5	4.5	6	4.5	6	4.5	4.5	3.5	6	4.5	3.5	4.5	6	4.5	6	3	4.5	6	5	4	6	4	3.5	4	4	3	ALTO

#### P3 – Pacer Competitivo

TIEMPO(mins)	1	2	3	4	5	6	7	8	9	10	11	12	13	14	15	16	17	18	19	20	21	22	23	24	25	26	27	28	29	30	30 min
VELOCIDAD (km/h)	3	4.5	4.5	4.5	4.5	6	6	6	5.5	5.0	6.5	6.5	6.5	6.5	4.5	6.5	6.5	6.5	4.5	4.5	5	5	5	5	4	5	5.5	5.5	4	3	ALTO

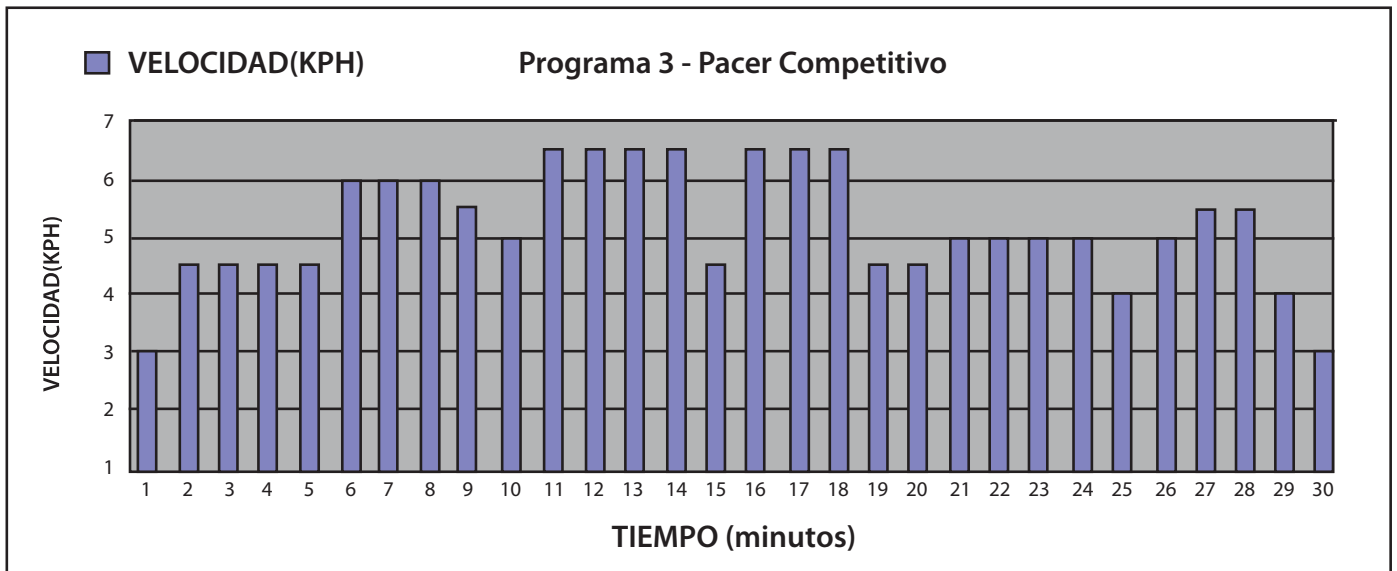
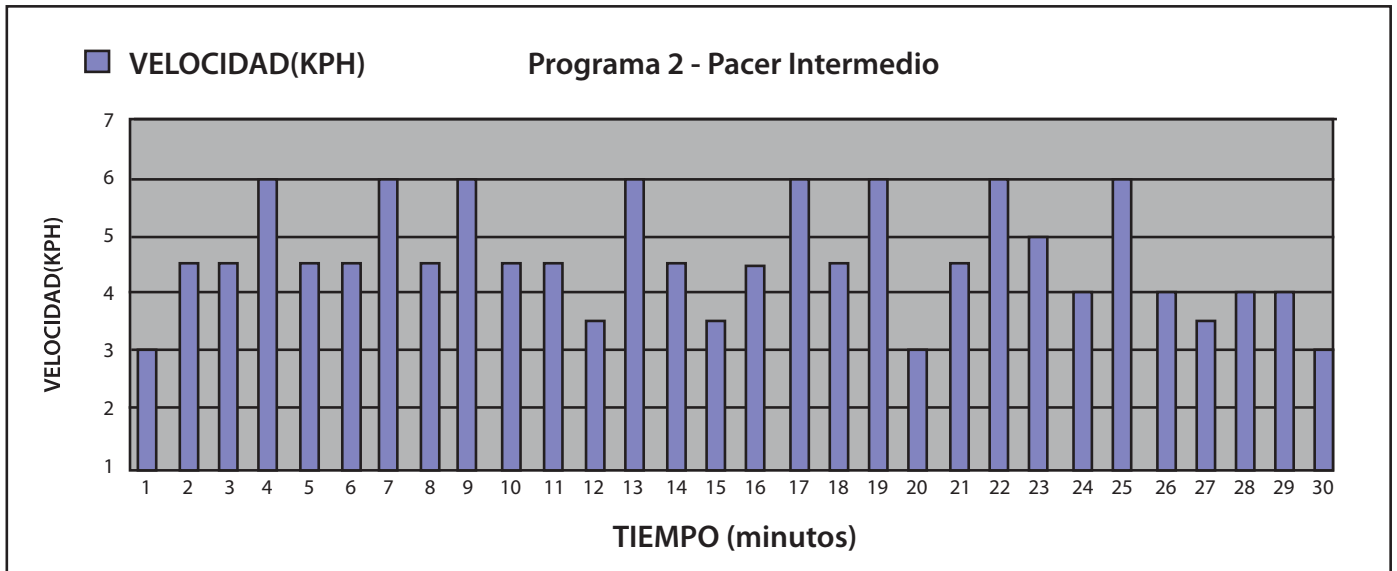
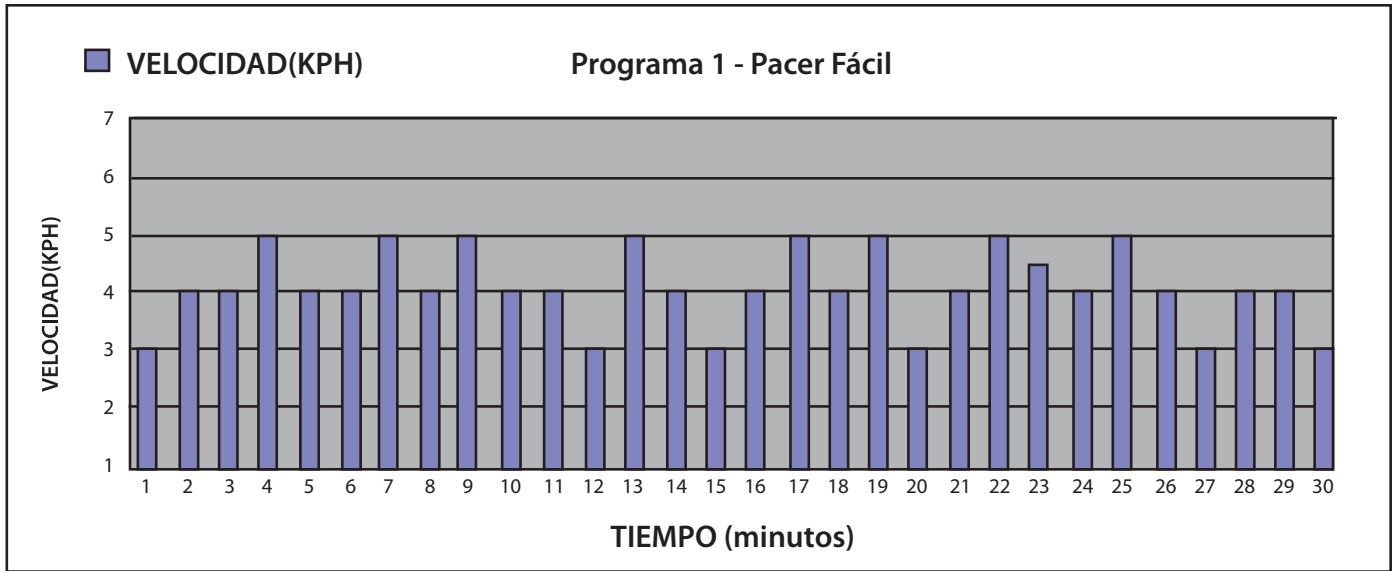

## 4. MANTENIMIENTO

Debe realizar una limpieza/ lubricación regular para prolongar la vida de su equipo. El rendimiento se maximiza cuando la banda y el tapete se mantienen los más limpios posibles.

*ADVERTENCIA: LA FRICCIÓN DE LA BANDA/ PLATAFORMA TIENE UN PAPEL IMPORTANTE EN LA FUNCIÓN Y LA VIDA DE TU CAMINADORA. POR ESA RAZON LE RECOMENDAMOS LUBRICAR CONSTANTEMENTE EL PUNTO DE FRICCIÓN, PARA PROLONGAR EL FUNCIONAMIENTO DE SU CAMINADORA. DE OTRO MANERA, EL NO HACERLO PUEDE ANULAR LA GARANTÍA.*

*ADVERTENCIA: DESCONECTE EL CABLE ELÉCTRICO ANTES DEL MANTENIMIENTO.*

*ADVERTENCIA: DETENGA Y DESCONECTE EL CABLE DE ALIMENTACIÓN DE LA CAMINADORA ANTES DE PLEGAR.*

### 4.1 Limpieza General

- Use un paño suave y húmedo para limpiar el borde de la banda y la zona entre el borde y la estructura. Con un cepillo de fibra, jabón suave y agua, limpie la parte superior de la banda texturizada. Esta tarea debe hacerse una vez al mes. Deje secar por completo antes de usar.
- Mensualmente, use su aspiradora debajo la caminadora para evitar que polvo y pelo se acumulen. Una vez al año, quite el escudo de la tapa del motor y limpie con la aspiradora la suciedad que se acumule.

### 4.2 Mantenimiento General

- Examine las piezas antes de su uso.
- Sustituya siempre la banda si está rota y reemplace las piezas defectuosas.
- En caso de dudas, no utilice la caminadora y póngase en contacto con nosotros en [support@intlpetgroup.com](mailto:support@intlpetgroup.com)



ASEGÚRESE DE PROTEGER ALFOMBRAS Y PISO en caso de fugas. Ya que, este producto es una máquina que contiene partes móviles, que han sido engrasadas / lubricadas, y podrían producir ligeros derrames.

### 4.3 Lubricación de Banda/Plataforma/Rodillo

La fricción de la banda / plataforma tiene un papel importante en el funcionamiento y vida de su caminadora. Es por eso que se recomienda lubricar constantemente este punto de fricción para prolongar la vida de tu caminadora.

Aplique la lubricación aproximadamente a las primeras 40 horas de funcionamiento. Se recomienda la lubricación de la plataforma de acuerdo con el siguiente calendario:

Uso ligero (menos de 3 horas por semana) cada 6 meses

Uso Medio (3-5 horas por semana) cada 3 meses

Uso Intensivo (más de 5 horas por semana) cada 6-8 semanas.

#### Procedimientos de lubricación

1. Utilice un paño suave y seco para limpiar el área entre la banda y la plataforma.
2. Distribuya el lubricante sobre la superficie interior de la banda y plataforma uniformemente (asegúrese que el equipo esté apagada y desconectada).
3. Lubrique periódicamente las ruedas delanteras y traseras para mantenerlas a su máximo rendimiento.

Si la banda/plataforma/rodillo de la rutina se mantienen razonablemente limpios, es posible esperarse más de 1200 horas antes de una adicional lubricación.

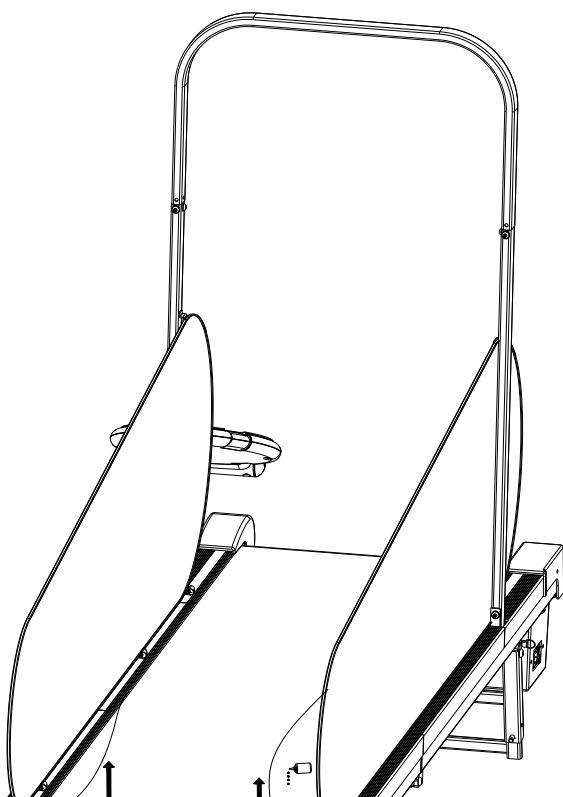

Afloje el rodillo posterior ligeramente, levante ambos lados de la banda, y lubrique en forma de una "Z" el centro de la banda, apriete la banda, mueva la banda a baja velocidad por 2 minutos.

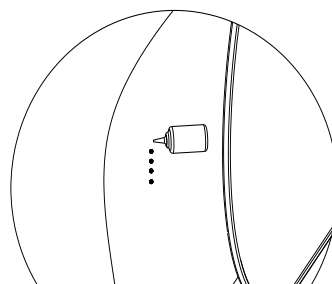

#### **4.4 Verificar la lubricación de la banda**

1. Desconecte la principal provisión de alimentación.
2. Ponga el dogPACER de lado.
3. Sienta la superficie posterior de la banda.

**Antes de efectuar cualquier trabajo en la rutina, asegúrese que la alimentación está apagada y la toma esté fuera de la fuente de energía.**

**No utilice cables de extensión, ya que puede provocar disminución de potencia y fallo.**

Si la superficie es resbaladiza al tacto, entonces no se necesita más lubricación.

Si la superficie es seca al tacto, aplique un lubricante de silicona adecuado.

Recomendamos de utilizar un spray a base de silicona para lubricar la rutina del dogPACER. Puede comprarlo en las tiendas de artículos deportivos o de herramientas.

## **5. RESOLUCIÓN DE PROBLEMAS**

La caminadora está preparada de manera que en caso de un fallo eléctrico, se apagará automáticamente para evitar lesiones al usuario y evitar daños a la máquina (motor).

Cuando la caminadora se comporte de forma irregular, reajuste la caminadora girando el interruptor de alimentación, espere 1 minuto y luego encienda el botón de alimentación.

### **5.1 Señales de alarma**

**E0: La llave de seguridad no está en posición.**

Ponga la llave de seguridad (magneto) en posición.

**No Alimentación**

1. Verificar la toma de corriente (enchufe, algo más en la toma de corriente para asegurarse que funciona correctamente).
2. Verificar el cable de alimentación (de ser necesario llevarlo con un electricista)
3. Para otros problemas, póngase en contacto con [support@intlpetgroup.com](mailto:support@intlpetgroup.com)

## 6. EJERCICIO (un gran inicio para poner a tu perro en la pista)

- Siempre consulte a su veterinario si su perro está en condiciones de salud pertinentes para empezar a hacer ejercicio en el dogPACER. Si su perro tiene precedentes condiciones médicas tales como enfermedades del corazón / pulmón o problemas ortopédicos, examine a su perro antes de comenzar un régimen de ejercicios.
- Asegúrese que su perro ha ido al baño antes de comenzar a hacer ejercicio (No queremos accidentes ...)
- Comience siempre lentamente. Inicie con una agradable caminata de unos 5 a 10 minutos en el primer par de veces. Y luego poco a poco aumente el tiempo en incrementos de 2 minutos para hacer sentir a su perro seguro con el dogPACER. Una vez que su perro puede caminar enérgicamente por un total de 20 minutos, aumenta la velocidad con incrementos graduales de 0.8 a 1.0 KM/H. Asegúrese de supervisar como tu perro tolera el ejercicio. Si su perro empieza a mostrar signos de agotamiento o estrés, es preferible reducir la velocidad y / o permitir que su perro tome un descanso.
- Comience con una caminata constante por al menos 5 minutos antes de entrar en un entrenamiento más potente.
- Sea consistente y comprometido. Su perro debe recibir la actividad diaria, no sólo en el fin de semana!
- La edad y raza serán un factor en la cantidad de ejercicio que tu perro necesita. Perros más pequeños y mayores pueden no necesitar siempre de paseos como un labrador de 3 años, pero usted y su veterinario pueden determinar la cantidad adecuada de ejercicio que su perro necesite. Normalmente los perros deben recibir aproximadamente 30 a 40 minutos de ejercicio diario. Algunos perros necesitan dos incrementos de 30 minutos de ejercicio en el dogPACER, divididos durante el día.
- Siempre supervise a su perro en el dogPACER. Nunca ate la correa del perro al dogPACER y alejarse.
- Si su perro tiene sobrepeso, combine un programa de ejercicios con una nutrición adecuada. Hable con su veterinario acerca de las directrices para una nutrición adecuada para bajar de peso.
- Asegúrese que su perro tiene suficiente agua disponible antes y después del ejercicio.
- No ejercite cachorros menores de 6 meses de razas pequeñas y de menos de 9 meses en razas más grandes, por periodos de tiempo prolongados. El exceso de estrés en las articulaciones puede causar problemas en el desarrollo del cartílago del hueso. A los cachorros les gusta tener actividades cortas como incrementos de 5 minutos, no actividades de resistencia.
- No ejercite a su perro después de una comida. Espere por lo menos 1 hora después de una comida antes de permitir que se vayan en el dogPACER. El estómago lleno y el alto nivel de actividad, especialmente en las grandes razas de perros puede causar hinchazón o torsión del estómago, que son dos situaciones de emergencia.

- Si tiene un perro pequeño y musculoso, como bulldogs, Shih Tzu, Pekinés, doguillo, o un perro de patas cortas, tales como perros salchicha y basset hounds, no son demasiado entusiasta con la actividad. Siempre verifique los síntomas de agotamiento o cansancio. Si lo ve jadear, detenerse o quedarse atrás, apague la caminadora y deje descansar su perro. Tiempos más cortos y más frecuentes de ejercicio son más beneficiosos.
- El uso del dogPACER es una gran manera de de la socialización para su perro. Su perro debe y hacer ejercicio al aire libre cuando pueda.

ejercitar a su perro, pero no es un sustituto todavía estar en contacto con otros perros

## 7. DIAGRAMA AMPLIADO

